



instructivo

calentadores de agua de rápida recuperación

lea este instructivo antes de instalar su calentador de agua

modelos
CRM06SLP CRM12SLP
CRM06SNA CRM12SNA
CRM09SLP CRM14SLP
CRM09SNA CRM14SNA

PM01

mabe



bienvenido

Todo lo que desee saber para el correcto funcionamiento de su producto se encuentra aquí y en nuestros sitios web. Lo invitamos a conocer su producto, a leer el instructivo y obtener el máximo provecho de él.

Este manual contiene instrucciones técnicas necesarias para la instalación, operación y mantenimiento de su calentador de agua a gas tipo rápida recuperación.

Léalo con cuidado antes de instalar y/o usar el calentador. Téngalo a la mano para consultas futuras.

Este calentador debe ser instalado por personal calificado. Lea las instrucciones técnicas antes de instalar el equipo. Lea las instrucciones de uso antes de encender el calentador de agua.

Debido a que éste equipo opera con gas combustible, es necesario que la instalación sea realizada por un técnico calificado y debidamente autorizado por la compañía de gas o un representante del fabricante.

Por ningún motivo instale el calentador de agua en locales que no dispongan de ventilación suficiente. Para abrir las puertas de acceso a los quemadores, retire las pijas con ayuda de un desarmador.

Este calentador está diseñado para operar automáticamente y obtener agua caliente de inmediato. El equipo cuenta con un sistema de seguridad en caso de que llegara a extinguirse la flama en el QUEMADOR (por falta de gas) que automáticamente bloquea al sistema de control. Si esto llegara a suceder, solo bastará con apagar y encender nuevamente el switch para restablecer el calentador de agua.

El calentador no incluye baterías.

instrucciones de uso y mantenimiento

El encendido electrónico utiliza dos baterías alcalinas de tamaño "D" de 1,5 V c.c. Cuando el encendido electrónico no proporcione chispa para encender el piloto o cuando la chispa no sea de la intensidad suficiente para cumplir su cometido, es necesario cambiar las baterías.

Para hacerlo, siga los pasos que se describen a continuación:

1. Usando un destornillador, retire los tornillos de la tapa de baterías.



2. Una vez suelta la tapa, deslícela y gírela hacia el frente para liberarla y obtener acceso a la caja de baterías.

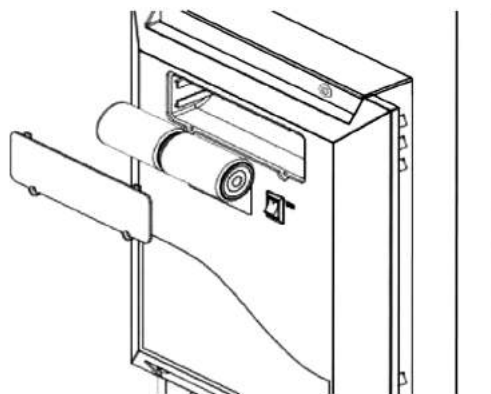

3. Coloque las baterías como se indica, y cierre la tapa plástica.

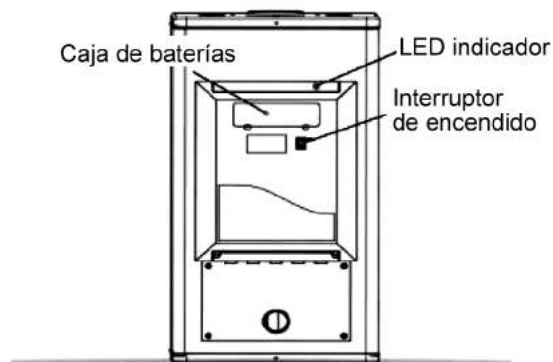

Si el recinto donde se va a instalar el calentador de agua no tiene como mínimo 10 m³ de volumen, éste debe contemplar las condiciones de ventilación adecuadas.

Para la puesta en marcha (encendido) y puesta fuera de servicio (apagado) del calentador de agua, siga los pasos indicados en la sección anterior o en la placa de instrucciones adherida al calentador de agua.

Lea y atienda las advertencias indicadas en el calentador y en éste manual.

Para la limpieza y mantenimiento habitual es necesario que el calentador de agua esté apagado y el agua dentro del tanque esté fría. Se recomienda limpiar regularmente el quemador y la cámara de combustión así como el ducto de la chimenea de salida de gases.

Para la limpieza de la cubierta, utilice un paño con agua jabonosa. No emplee detergentes abrasivos ni solventes. La alta calidad de los materiales empleados y el riguroso control al que se someten los calentadores de agua durante su fabricación aseguran una larga vida al aparato con plena satisfacción del usuario.

Para asegurar una larga vida útil de su calentador recomendamos revisarlo y limpiarlo al menos una vez por año. Para la revisión contacte al centro de servicio autorizado.

Para la limpieza y el mantenimiento, asegúrese de que las partes a limpiar estén frías.

No realice ninguna maniobra en el calentador (como retirar el quemador, manipular las conexiones etc.), ni retire sellos de las conexiones. Se recomienda que el calentador reciba mantenimiento periódico por parte de un representante del fabricante. La capacidad nominal, carga térmica y otras especificaciones se pueden verificar en la etiqueta de especificaciones adherida al calentador de agua.

notas importantes

Si tiene un problema, antes de llamar al Centro de Servicio Autorizado, revise lo siguiente:

- El suministro de gas es regular y fluye hasta el calentador de agua.
- Ha seguido los pasos de encendido correctamente.
- Limpie la cámara de combustión de polvo y basuras.

Después de revisar los tres puntos anteriores y si el calentador de agua no está trabajando apropiadamente, no lo desinstale; contacte al Centro de Servicio Autorizado.

- No coloque ni almacene materiales o sustancias inflamables cerca del calentador de agua.
- No es necesario colocar el aparato a una distancia mínima de las paredes sensibles a los 50° C, pero se recomienda que el calentador de agua no esté en contacto directo con dichas paredes.
- El calentador de agua debe de estar instalado a 1 metro por lo menos medido desde la chimenea hasta el techo para evitar que los gases de combustión dañen el techo.

drenado

Drene su calentador cada 2 meses ya que ayuda a la eliminación de sarro. Para realizar esta operación, el calentador de agua cuenta con una válvula de desagüe. Al realizar esta operación se recomienda que el agua que está dentro del calentador esté completamente fría para evitar quemaduras.

condensación

Como el calentador de agua se llena con agua fría, frecuentemente encontrará formación de condensación sobre la superficie mas fría del tanque. Estas gotas podrían caer sobre la base o el quemador caliente produciendo un poco de ruido. Esto es normal y desaparecerá conforme el tanque de agua se calienta. Esta condensación se presentará en diferentes épocas del año y también en cantidades variables.

protección anticorrosiva

Este calentador de agua fue fabricado usando un proceso de porcelanizado que proporciona protección al tanque de almacenamiento de agua. Es un revestimiento anticorrosivo fusionado al acero.

Su calentador de agua tipo rápida recuperación está provisto de un ánodo de sacrificio como protección adicional contra la corrosión, dicho ánodo ha sido instalado en la fábrica y es importante para alargar la vida útil del tanque. Se recomienda revisarlo por lo menos cada 3 años para reemplazarlo de ser necesario. Si requiere adquirir uno nuevo, contacte al Centro de Servicio Autorizado.

instrucciones para el instalador

localización física del calentador de agua

La localización del calentador debe ser práctica, para evitar pérdida de calor o congelamiento durante fríos extremos, debe ubicarse tan cerca como sea posible de las áreas donde se requiere de agua caliente.

Las indicaciones correspondientes al tipo de gas y las presiones de trabajo que se indican en la placa de características (especificaciones), deben ser compatibles con las condiciones locales de alimentación.

instalación hidráulica

Para la instalación del calentador de agua, consulte la figura 1. Por ningún motivo retire la vena alimentadora ni el ánodo de sacrificio. Las conexiones de entrada de agua fría y salida de agua caliente están indicadas en la tapa superior del calentador. Se debe evitar instalar tramos muy largos de tubería así como demasiados accesorios como codos, tees, válvulas de paso etc.

Con propósitos de servicio y mantenimiento, la válvula de desagüe, el termostato y la puerta de acceso a los quemadores deben quedar ubicados en una posición accesible.

La presión hidráulica máxima de trabajo que soporta el tanque es de 0,45 MPa (4,5 kg/cm²) incluida la presión generada por el efecto de la dilatación del agua.

sistema abierto (por medio de tinaco de almacenamiento de agua) para alimentar de agua al calentador:

Debe instalarse un jarro de aire en la salida de agua caliente.

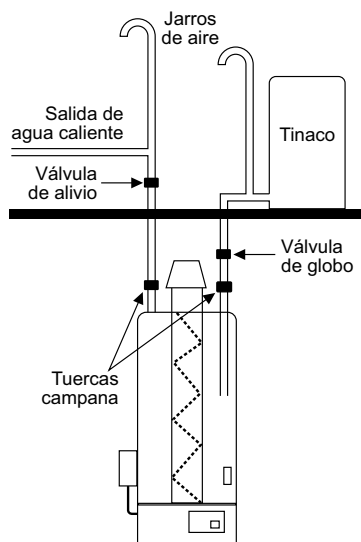

sistema cerrado para alimentar de agua al calentador:

Debe instalarse una válvula de alivio en la salida de agua caliente, calibrada de acuerdo con lo que especifique el fabricante del calentador (0,45 MPa).

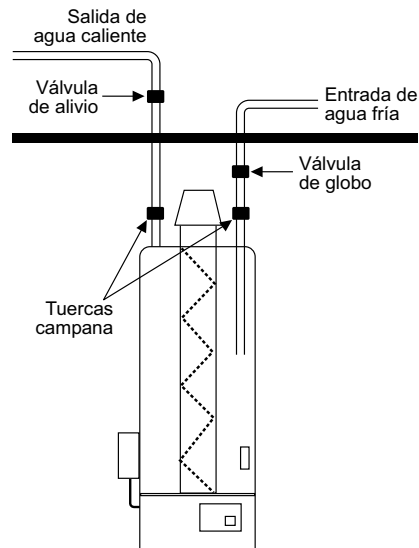

instalación del suministro de gas

1. Asegúrese de que el gas especificado en la placa de características de su calentador de agua corresponda al de la instalación en su casa.

Gas Natural: Es el distribuido mediante una red de gas domiciliar.

Gas L.P.: (Licuado de petróleo) Se distribuye en cilindros portátiles o estacionarios.

2. Antes de conectar el calentador de agua al tubo alimentador de gas, se recomienda purgar la línea de alimentación abriendo la válvula de paso para permitir que salgan las impurezas sólidas que podrían afectar el funcionamiento del termostato.

3. Se recomienda realizar la siguiente instalación:

- Una válvula de paso manual de fácil acceso en la tubería de suministro de gas que alimenta al calentador de agua.
- Una tuerca unión entre la válvula de paso y el termostato para facilitar la conexión de la tubería.

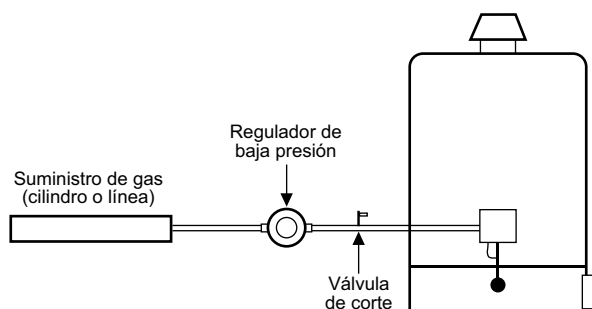

4. Use sellador para juntas de tubería que sea resistente a los efectos de los gases derivados del petróleo. Se recomienda inspeccionar todos los tubos de gas para detectar fugas antes de encender el calentador de agua. Utilice una solución jabonosa, nunca use una flama.

La presión de operación para los diferentes tipos de gas está indicada en la etiqueta del producto.

LA PRESION DE ALIMENTACION DE GAS DEBE DE ESTAR REGULADA DE ACUERDO CON EL TIPO DE COMBUSTIBLE QUE UTILICE, EN EL CASO DE GAS L.P. A 2,74 kPa Y PARA GAS NATURAL 1,76 kPa.

conversión de gas

Por razones de seguridad, las partes destinadas para la adaptación a otro tipo de gas y por lo tanto otra presión de alimentación, deben ser adquiridas contactando al Centro de Servicio Autorizado junto con las instrucciones para el reemplazo, limpieza y ajuste.

⚠ ADVERTENCIA: UNA PRESIÓN DE GAS INCORRECTA CAUSARÁ UNA OPERACIÓN INADECUADA DEL CALENTADOR DE AGUA.

instrucciones de operación para el usuario

GAS NATURAL: 1,76 kPa

GAS L.P.: 2,74 kPa

Presión mínima del suministro de agua: 0 MPa

Presión máxima del suministro de agua: 0,45 MPa

Antes de encender el calentador de agua, asegúrese de que no exista olor a gas, de ser así, tome las siguientes precauciones:

- 1. ABRA VENTANAS Y PUERTAS DE SU CASA.**
- 2. NO ENCIENDA NINGÚN APARATO ELÉCTRICO.**
- 3. APAGUE TODA FLAMA.**
- 4. CIERRE LA VÁLVULA DE PASO DEL CILINDRO DE GAS O LAS LLAVES DE PASO DEL CALENTADOR DE AGUA.**
- 5. LLAME INMEDIATAMENTE AL CENTRO DE SERVICIO AUTORIZADO.**

Asegúrese de que su calentador tiene agua antes de encenderlo.

encendido

1. Localice el interruptor de encendido colocado en el costado derecho de la caja de control.
2. Coloque el interruptor en la posición de encendido (ON).

apagado

1. Coloque el interruptor en la posición de apagado (OFF).

características nominales

Modelo	CRM06SNA	CRM09SNA	CRM12SNA
Clase	B	B	B
Tipo de gas	Natural	Natural	Natural
Capacidad	4,5 L/min	7,8 L/min	10,5 L/min
Tipo de válvula	Automática	Automática	Automática
Presión normal de alimentación de gas	1,76 kPa (17,95 gf/cm ²)	1,76 kPa (17,95 gf/cm ²)	1,76 kPa (17,95 gf/cm ²)

Modelo	CRM14SNA	CRM06SLP	CRM09SLP
Clase	B	B	B
Tipo de gas	Natural	L.P.	L.P.
Capacidad	13,0 L/min	4,5 L/min	7,8 L/min
Tipo de válvula	Automática	Automática	Automática
Presión normal de alimentación de gas	1,76 kPa (17,95 gf/cm ²)	2,74 kPa (27,94 gf/cm ²)	2,74 kPa (27,94 gf/cm ²)

Modelo	CRM12SLP	CRM14SLP
Clase	B	B
Tipo de gas	L.P.	L.P.
Capacidad	10,5 L/min	13,0 L/min
Tipo de válvula	Automática	Automática
Presión normal de alimentación de gas	2,74 kPa (27,94 gf/cm ²)	2,74 kPa (27,94 gf/cm ²)



notas

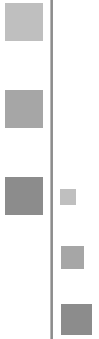



notas





notas

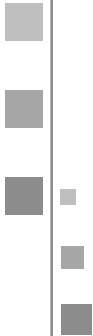

servicio mabe

Teléfonos dentro de México: **01 (461) 471 7000**
01 (461) 471 7100
 Internet: **www.serviplus.com.mx**

Recuerde que su producto está respaldado por **SERVICIO MABE**, la empresa líder en Servicio para línea blanca, donde siempre encontrará el trato amable de profesionales dispuestos a resolver cualquier falla en el funcionamiento de su producto.

Antes de solicitar un servicio de garantía:

1. Asegúrese de haber seguido las indicaciones de instalación, uso y cuidados que menciona el instructivo.
2. Localice y tenga a la mano su garantía debidamente sellada por el establecimiento que lo vendió, o la factura, o recibo, o comprobante.
3. Anote la marca, modelo y número de serie del producto y tenga a la mano papel y lápiz.
4. En el directorio anexo, localice el Centro de Servicio más cercano a su localidad y llame para reportar la falla que presenta el aparato.

Además de respaldar la garantía de su producto, Servicio Mabe le ofrece los siguientes servicios:

- Instalación de línea blanca
- Reparaciones con cargo para aparatos fuera de garantía
- Contratos de extensión de garantía
- Venta de refacciones originales

Servicio exclusivo para Argentina, Chile, Colombia y Perú

Argentina:
0800.222.1745

Chile: 123.0020.3143
Santiago: 2618.8346
www.serviciomabe.cl

Colombia: 01.800.518.3227
Bogotá 508.7373
Barranquilla: 3225220
Medellín: 5905770
Cali: 620.7363
www.serviciomabe.com.co

Perú: 0800.136.2631
programacion.servicio@mabe.com.pe



Página Web:
www.serviplus.com.mx

Argentina
0800.222.1745
Buenos Aires:
5984.1141

Costa Rica
(506) 25397677
www.serviplus.co.cr

Guatemala
(502) 22337425
www.serviplus.com.gt

Panamá
(507) 8388544
www.serviplus.com.pa

República Dominicana
Local: (809) 372.5392
Resto del país:
1 (809) 200.0284
www.serviplus.com.do

Colombia
01.800.518.3227
Bogotá: 508.7373
Barranquilla:
3225220
Medellín:
5905770

Ecuador
1800.00.0690
El Salvador
(503) 21367690
www.serviplus.com.sv

Honduras
(504) 22399940
www.serviplus.com.hn
Nicaragua
(505) 22488260
www.serviplus.com.ni

Perú
0800.78.188
Lima: 706.2952

Venezuela
0800.136.2631
Caracas: 21.2335.7605

Importado y/o comercializado por:

México

Mabe S.A. de C.V.
R.F.C.: MAB911203RR7
Paseo de Las Palmas #100 Col.
Lomas de Chapultepec
Delegación Miguel Hidalgo
México D.F., C.P. 11000
Teléfonos de servicio:
01 (461) 471 7000 y
01 (461) 471 7100

Chile

Comercial Mabe Chile Ltda.
Av. Américo Vespucio Norte No.
2416
Vitacura, Santiago, Chile
Teléfonos de servicio:
01.600.364.3000 / 376.8649

Colombia

Mabe Colombia S.A.S.
Carrera 21 No. 74-100
Parque industrial Alta Suiza
Manizales - Caldas, Colombia
U.A.P. #141 de la DIAN
Teléfonos de servicio:
01.900.555.6223 / 878.3700

Ecuador

Mabe Ecuador
KM 14 ½ Vía Daule
Guayaquil - Ecuador
RUC: 0991321020001
Teléfono de servicio:
1.800.737.847

Perú

Mabe Perú S.A.
Calle Los Antares No. 320 Torre
"A" Ofic. 701 Urb. La Alborada
Santiago de Surco - Lima
R.U.C. 20293670600
Teléfonos de servicio: 700.5590
y 0800.70630

Venezuela

Mabe Venezuela C.A.
Av. Sanatorio del Avila, Urb.
Boleíta Norte, Edif. La Curacao
piso 1 al 3,
Caracas, zona postal 1060
RIF: J-00046480-4
Teléfono de servicio:
(501) 737.8475

Póliza de garantía. Aplica a México **exclusivamente**.

Datos de identificación del producto

Este formulario debe ser llenado por el distribuidor.

Producto: _____ Número de serie: _____
 Marca: _____ Distribuidor: _____
 Modelo: _____ Firma o sello del
 establecimiento
 Fecha en la que el consumidor
 recibe el producto _____

Mabe, garantiza este producto en todas sus piezas, componentes y mano de obra por el tiempo de 1 año en su producto final —contado a partir de la fecha de recepción de conformidad del consumidor final— contra cualquier defecto de fabricación y funcionamiento durante el uso normal y doméstico de este producto. Incluye los gastos de transportación del producto que se deriven del cumplimiento de esta póliza dentro de su red de servicio. Esta garantía ampara únicamente el modelo, marca y serie referidos en los "datos de identificación del producto", ubicado en la parte superior del presente documento.

Conceptos cubiertos por la garantía

Defectos de fabricación que impidan total o parcialmente el correcto funcionamiento del aparato que se presente dentro de los términos de vigencia de esta garantía.

Esta garantía ampara todas las piezas y componentes del producto e incluye la mano de obra, así como el reemplazo de cualquier pieza o componente defectuoso sin costo adicional para el consumidor. Se incluyen también los gastos de transportación del producto que deriven del cumplimiento de la presente, dentro de cualquiera de nuestros centros de servicio indicados en el listado que se incluye en ésta póliza.

La garantía no podrá hacerse efectiva en los siguientes casos:

- Cuando el producto se hubiese utilizado en condiciones distintas a las normales.
- Cuando el producto no hubiese sido operado de acuerdo con el instructivo de uso que se le acompaña.
- Cuando el producto hubiese sido alterado o reparado por personas y/o talleres de servicio no autorizado por Mabe.

Procedimiento para hacer efectiva la garantía

Para hacer efectiva la presente garantía, el consumidor deberá presentar esta póliza debidamente sellada por el establecimiento que vendió el producto, o la factura o recibo o comprobante con los datos de identificación de producto que se describen en ésta póliza, en cualquiera de nuestros Centros de Servicio Técnico referidos en la presente póliza o llamando a los teléfonos del directorio incluido en este documento, en donde también los consumidores podrán obtener las partes, consumibles y accesorios correspondientes.

Teléfonos dentro de México

01 (461) 471.7000
01 (461) 471.7100

Página Web:

www.serviplus.com.mx

Información aplica a Argentina **exclusivamente**

Certificado de garantía

Durante el plazo de 12 meses a partir de la fecha de compra de este aparato, KRONEN INTERNACIONAL S.A. fabricante y/o importador de este producto, garantiza y se compromete frente al comprador original a reparar o reponer la pieza cuya defectuosidad obedezca a causas de fabricación. Se entiende por reponer a la sustitución de la pieza por otra igual o similar a la original y que a juicio de KRONEN INTERNACIONAL S.A. asegure el correcto funcionamiento de la unidad, no obligándose la Empresa al cambio de la unidad completa.

La garantía quedará anulada si los defectos, faltas mecánicas o deterioros fueran ocasionados por uso abusivo, mal manejo y exceso o caída de tensión.

Caducará igualmente la validez de este certificado en los casos de culpa del adquirente, intervención de personal extraño al servicio técnico autorizado, cambio de propiedad, cambio de domicilio no informado, enmiendas o raspaduras en los datos consignados en este certificado o la factura de compra.

Las reparaciones se realizarán en un plazo máximo de (30) días a partir del recibo fehaciente de solicitud de reparación en nuestro Departamento de Servicio Técnico o Centro de Servicio Autorizado, quienes le otorgarán el número de "orden de servicio" correspondiente.

Este plazo podrá ampliarse por razones de fuerza mayor y casos fortuitos, debiendo previamente comunicarlo el Servicio al usuario.

En el caso de que las reparaciones no puedan efectuarse en el domicilio del comprador original, KRONEN INTERNACIONAL, S.A. se hará cargo de los costos del flete y seguro necesarios para el traslado del producto a nuestros talleres o Centros de Servicio Autorizados en un radio máximo de 50 km. de los mismos.

Toda intervención de nuestro personal realizada a pedido del comprador, dentro del plazo de esta garantía, que no fuera originada por falta o defecto cubierto por este certificado, deberá ser abonada por el interesado de acuerdo a la tarifa vigente.

Se deja constancia que la garantía no cubre daños ocasionados al interior y exterior del gabinete producidos por roturas, golpes, rayones, caídas, etc., como así tampoco los plásticos y accesorios, las lámparas, ni los daños ocasionados por deficiencias o interrupciones que afecten el circuito eléctrico de conexión, o si los daños fueran producidos por causa de fuerza mayor o caso fortuito, y los ocasionados por mudanzas o traslados.

En ningún caso KRONEN INTERNACIONAL S.A. asume responsabilidad por ningún daño y/o perjuicio, sea directo y/o indirecto que pudiesen sufrir el adquirente, usuarios o terceros en relación al bien, no pudiendo interpretarse esta garantía como generadora de obligaciones distintas a las expresamente indicadas en el presente certificado de garantía.

RESPONSABILIDAD NORMAL DEL COMPRADOR ORIGINAL

1. Para que este certificado sea válido es imprescindible que el usuario acredite ante el servicio técnico autorizado por KRONEN INTERNACIONAL S.A. la fecha de compra mediante la factura oficial de compra del aparato, KRONEN INTERNACIONAL S.A. se reserva el derecho de cotejar la exactitud de estos datos contra los registros de control de salida de la Empresa.
2. Que los talones de la garantía sean completados con todos los datos solicitados, y el sello del comercio vendedor. Es de su interés exigirle al mismo que complete los datos que se solicitan en este certificado en el momento de la compra y guardarlo prolijamente, es único medio para gozar de esta garantía.
3. Antes de instalar y usar el aparato, leer cuidadosamente el manual de instrucciones, uso e instalación que se adjunta y respetar sus indicaciones.
4. Conectar correctamente el toma de alimentación previsto con conexión de cable a tierra.
5. Verificar que la tensión de línea corresponda a 220 V y 50 Hz.

IMPORTANTE

1. El presente certificado anula cualquier otra garantía implícita o explícita por la cual y expresamente no autorizamos a ninguna otra persona, sociedad o asociación a asumir por nuestra cuenta ninguna responsabilidad con respecto a nuestros productos.
2. Hacemos constar que esta unidad ha sido diseñada para uso familiar, por tal motivo su uso comercial, industrial o afectación a cualquier otro tipo de utilización no está amparada por esta garantía.
3. Cualquier gestión judicial a que pudiera dar lugar la presente, será resuelta ante la Justicia Ordinaria de la Capital Federal.

Identificación de la unidad

Propietario: _____

Lugar y fecha de compra: _____ Factura No.: _____

Firma y sello de la casa vendedora: _____

REGISTRO DEL CERTIFICADO DE GARANTÍA

Identificación de la unidad:

Nombre del propietario: _____

Calle: _____ No.: _____

Localidad: _____ Código postal: _____

Provincia: _____ Teléfono: _____

No. factura: _____ Fecha de compra: _____

Casa vendedora: _____

Certificado de garantía para Colombia, Chile, Ecuador, Perú y Venezuela.

Mabe garantiza este producto contra cualquier falla técnica en sus componentes y mano de obra, siempre que esté dentro de un uso normal y doméstico y por el tiempo especificado en el cuadro anexo al final de este Certificado (**fig. 1**).

Para hacer efectiva la garantía:

El consumidor deberá solicitar servicio técnico a los números de teléfono que están referidos en este Certificado de garantía, o a través de la página web de Mabe según el país que corresponda.

Recomendaciones:

Señor usuario, antes de solicitar un servicio, comprobar todos los puntos acerca del funcionamiento indicados en el manual de instrucciones.

Términos y Condiciones generales de la garantía:

1. Esta garantía ampara únicamente el modelo, marca y serie especificados en la placa de identificación que posee el producto y Manual de uso.
2. Esta garantía no cubre daños ocasionados al producto.
3. Los gastos de transporte del producto que deriven del cumplimiento de esta garantía, dentro de su red de servicio serán cubiertos por Mabe.
4. Las visitas de nuestros técnicos por causas injustificadas, podrán ser motivo de cobro por el valor de transporte y tiempo del técnico.
5. Esta garantía no es de cubrimiento internacional, solo tiene vigencia en el país donde fue adquirido el producto, de acuerdo a los términos establecidos para cada país por parte del fabricante y respetando las leyes de garantía del mismo.
6. Los gastos que se deriven por el abandono del producto en los centros de servicio (almacenamiento, bodegaje y mantenimiento), deberán ser asumidos por el consumidor, conforme a la normatividad de cada país.
7. Mabe No asumirá ni autorizará asumir a su nombre otras obligaciones en relación con la venta del producto o cualquiera de sus partes, diferentes a las contempladas en este certificado.

Aplica solo para Colombia:

- El término de la garantía contará a partir de la fecha de entrega del producto al consumidor final y por el tiempo indicado en la figura 1 de este Certificado.
- Mabe garantiza la disponibilidad de repuestos por cinco (5) años luego del cese de producción del modelo en fábrica.

Aplica solo para República Bolivariana de Venezuela:

- Mabe garantiza la disponibilidad de repuestos por siete (7) años.

Exclusivo para Chile, Ecuador, Perú y Venezuela:

El término de la garantía contará a partir de la fecha de compra del producto y el consumidor debe presentar el documento de compra legalmente emitido por la casa comercial ya sea: boleta, factura o guía de despacho en la visita del personal de servicio.

Fig. 1:

País	Tiempo	País	Tiempo
Colombia	1 Año	República Bolivariana de Venezuela	1 Año
Ecuador	1 Año	Centroamérica	1 Año
Perú	1 Año	Chile	1 Año

Para ser llenado por el distribuidor

Producto: _____

Modelo: _____

Fecha de venta: _____

Marca: _____

No. de serie: _____

Distribuidor: _____

Firma o sello del distribuidor

