



Cofre de Perote 279
Lomas de Chapultepec
México, D.F. 11000

Modelos

LED734B, LED734B0, LED734B1

Lavadora 2 tinas

Manual de uso, instalación y cuidado

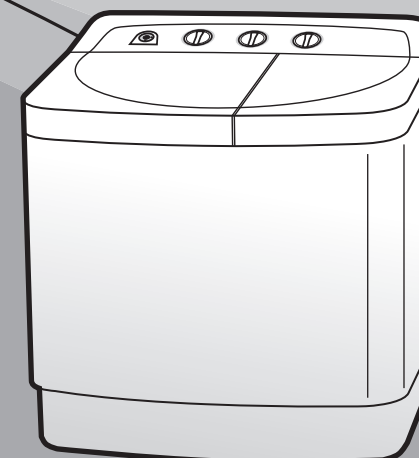

Lea cuidadosa y completamente este manual

PM01

Bienvenido

Todo lo que desee saber para el correcto funcionamiento de su producto se encuentra aquí y en nuestros sitios web. Lo invitamos a conocer su producto, a leer el instructivo y obtener el máximo provecho de él.

Índice

Instrucciones importantes de seguridad	3
Ubicación de la lavadora	4
Partes de su lavadora	4
Instrucciones de operación	5
Panel de controles	5
Características principales	5
Preparación	5
Precauciones	5
Cuadro tipo de tela, nivel de agua, tiempo de lavado y cantidad de detergente	6
Lavado	6
Exprimido	7
Enjuague	7
Referencia de peso de algunas prendas	8
Cuidado y limpieza	8
Gabinete	8
Filtro atrapelusas	8
Válvula de desagüe sucia	8
Evitando el congelamiento	8
Bomba de agua sucia (algunos modelos)	9
Antes de que contacte al servicio	9
Características eléctricas nominales	10
Póliza de garantía	11
Servicio	12

Instrucciones importantes de seguridad

- No use extensiones.
- No conecte otros aparatos en el mismo contacto eléctrico.
- Sujete el conector por la clavija, no por el cable.
- Su producto está provisto de un tomacorriente polarizado tipo "Y" con cable a tierra integrado.
- No elimine la terminal de tierra ni use adaptadores.
- Si el cordón de alimentación es dañado, éste debe sustituirse por el fabricante, por su agente de servicio autorizado o por personal calificado con el fin de evitar un peligro.
- Si en su región suele haber variaciones de voltaje, use un regulador de voltaje.
- Este aparato no se destina para utilizarse por personas (incluyendo niños) cuyas capacidades físicas, sensoriales o mentales sean diferentes o estén reducidas, o carezcan de experiencia o conocimiento, a menos que dichas personas reciban una supervisión o capacitación para el funcionamiento del aparato por una persona responsable de su seguridad.
- Los niños deben supervisarse para asegurar que ellos no empleen los aparatos como juguete.
- **IMPORTANTE:** Si no sigue las advertencias y pasos anteriores, usted es enteramente responsable de los daños personales o materiales que pueda sufrir con el uso de este equipo.

Las siguientes condiciones no se consideran como uso normal del aparato:

- Si no ha sido operado de acuerdo con el instructivo de uso proporcionado en Español.
- Daños provocados por accidente, descargas eléctricas, fluctuaciones de voltaje, energía eléctrica diferente a la especificada o catástrofes.
- Si ha sido utilizado para fines comerciales, industriales o uso diferente al indicado en las instrucciones de manejo.
- Si el producto ha sido reparado por personas y/o talleres de servicio no autorizados.
- Todo trabajo de mantenimiento o servicio debe ser llevado a cabo por personal calificado de servicio.
- Si el cordón de alimentación es dañado, este debe ser reemplazado por el fabricante o su agente de servicio o por personal calificado para evitar riesgo.
- Este aparato debe conectarse a tierra.
- Después de usar la lavadora desconecte la clavija eléctrica del contacto.
- Asegúrese de que el contacto eléctrico de su casa corresponda con la clavija del aparato.
- El piso sobre el que instale la lavadora no debe tener un declive mayor que 2 grados.
- No trate de reparar este aparato usted mismo.
- No bloquee la entrada de aire que se encuentra en la base mientras la lavadora está operando.
- No meta sus manos en la tina de centrifugado mientras la tina se encuentra en movimiento.
- Para evitar la formación de óxido y corrosión del aparato, no lo coloque dentro de un baño.
- No permita que salpique agua sobre el panel de controles, tampoco lo lave con agua.
- No permita que los niños se acerquen a la lavadora.
- Para evitar el riesgo de un incendio, no introduzca a la lavadora ropa manchada con pintura, gasolina u otros materiales flamables.
- No olvide cerrar la tapa de la tina de centrifugado.
- No use agua que esté más caliente que 50 °C

Ubicación de la lavadora

- Coloque la lavadora en un sitio en donde no reciba los rayos directos del sol.
- Coloque la lavadora en un sitio que no esté húmedo y fuera del alcance de la lluvia.
- No coloque la lavadora sobre pisos des-nivelados, tampoco sobre pisos hechos de elastómeros.

Partes de su lavadora

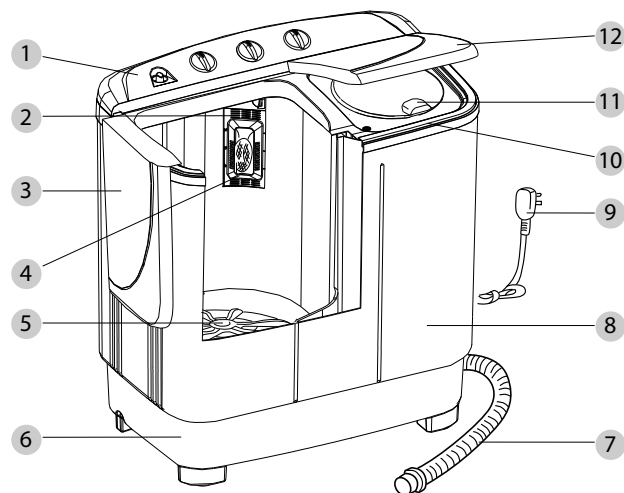

- | | |
|-------------------------------------|------------------------------------|
| 1 Panel de controles | 7 Manguera de desagüe |
| 2 Placa de filtro de desbordamiento | 8 Gabinete |
| 3 Tapa de tina de lavado | 9 Clavija eléctrica |
| 4 Filtro atrapapelusas | 10 Marco |
| 5 Propela | 11 Tapa de seguridad |
| 6 Base | 12 Tapa de la tina de centrifugado |

Accesorios

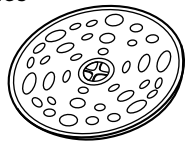

Disco de la tina de centrifugado

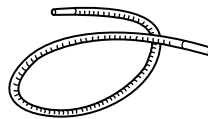

Manguera de alimentación

Nota

El producto se comercializa con mangueras. Deben usarse las mangueras nuevas y nunca deben reutilizarse las usadas.

Instrucciones de operación

Panel de controles

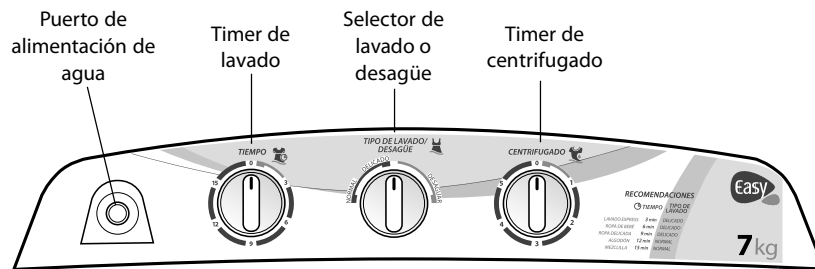

Características principales

- Gran capacidad.
- Bajo nivel de ruido gracias a una tecnología actualizada.
- Limpieza efectiva de sus prendas gracias a la nueva propela.
- Operación sencilla. Filtro atrapapelusas, indicador de nivel de agua y otras características.
- Buena estabilidad durante los procesos de lavado y centrifugado.
- Bello diseño. Base fabricada en plástico para prevenir la formación de óxido y corrosión.

Preparación

1. Introduzca la manguera de alimentación en el puerto de entrada de agua.
2. Baje la manguera de desagüe hasta el área de desagüe de su casa.
3. Revise sus prendas removiendo todos los objetos de los bolsillos, arena, lodo, etc.

4. Separe las prendas por color, grado de suciedad y tipo de tela.
5. Introduzca las prendas pequeñas como calcetines en una bolsa de malla.
6. Conecte la lavadora.

Precauciones

- Revise los bolsillos de las prendas antes de introducirlas a la lavadora para retirar monedas, ganchos, etc.
- Voltee de adentro hacia afuera las prendas de telas que pueden enredarse fácilmente.
- Cierre cremalleras botones, etc. antes de introducir las prendas en la lavadora.
- Separe las prendas que pueden despin-tarse.
- Introduzca las prendas pequeñas en una bolsa de malla para lavar.

Cuadro de tipo de tela, nivel de agua, tiempo de lavado y cantidad de detergente

Tipo de tela	Peso de la carga (kg)	Nivel de agua	Flujo de agua	Tiempo de lavado en minutos	Detergente (g)
Sintéticos, seda, delicados	2,0	Bajo (41)	Normal	3	57
	2,0 - 4,0	Medio (53)		3 - 5	63
Algodón o lino	2,5	Medio (53)	Normal	7	63
	2,5 - 6,0	Alto (65)		7 - 10	69
Prendas muy sucias	2,5	Medio (53)	Pesado	10	63
	2,5 - 6,0	Alto (65)		10 - 15	69

Lavado

1. Agregue agua hasta que el nivel llegue a la mitad del nivel deseado, agregue el detergente y mézclelo en el agua.
2. Coloque el selector "tipo de lavado/desagüe" en la posición "Normal" o "Delicado" de acuerdo con el tipo de tela. Seleccione el tiempo de lavado que desee y el aparato comienza a operar.
3. Al finalizar el lavado, coloque el selector "tipo de lavado/desagüe" en la posición "desaguar" para drenar la tina de lavado.

Nota.- la conexión del agua caliente debe estar sobre el aparato cercana al punto de conexión de la alimentación del agua.

Esta lavadora puede lavar cobijas etiquetadas "Lavar a mano" de hasta 4 kg de peso.

1. Diluya el detergente en agua caliente (no más caliente que 50 °C) y viértalo en la tina de lavado.
2. Doble la cobija como se muestra en las siguientes ilustraciones e introdúzcala en la lavadora.



1. Doble la cobija a la mitad.
2. Dóblela en tres partes.

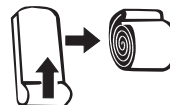

3. Enrolle la cobija.

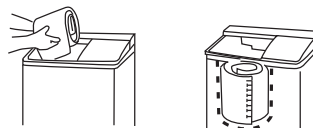

4. Introduzca la cobija en la tina de lavado como se muestra.

Exprimido

1. Transfiera la carga de la tina de lavado a la de centrifugado. Acomode las prendas uniformemente desde el fondo de la tina.
2. Coloque el disco de la tina de centrifugado sobre la carga de ropa y asegúrese de que quede en posición horizontal.
3. Cierre la tapa de seguridad y la tapa de la tina de centrifugado.
4. Programe el timer de centrifugado con el tiempo que usted desee. La lavadora comienza a centrifugar.

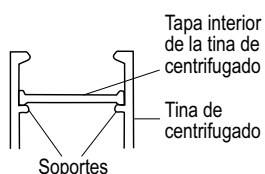
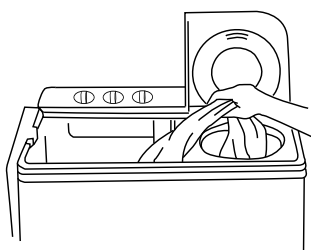

Tipo de tela	Centrifugado (minutos)
Sintéticos, delicados	1
Tejidos (sintéticos)	1 - 2
Ropa interior (algodón)	2 - 3
Camisas (algodón/lino)	3 - 4
Algodón pesado	5



ADVERTENCIAS:

- SI LA TINA DE CENTRIFUGADO VIBRA O SE SACUDE DEMASIADO, APÁGUELA Y REVISE QUE LA LAVADORA ESTÉ NIVELADA Y APOYADA FIRMEMENTE SOBRE EL PISO. ASEGÚRESE TAMBIÉN DE QUE LA CARGA DE ROPA ESTÉ APROPIADAMENTE ACOMODADA.
- DRENE LA TINA DE CENTRIFUGADO DESPUÉS DE FINALIZAR EL CENTRIFUGADO.

Enjuague

El enjuague se lleva a cabo en la tina de lavado y cuando las prendas llegan a la mitad del tiempo de centrifugado que programó. Esto puede ahorrarle tiempo, agua y energía.

1. Coloque la carga de ropa que ya ha sido centrifugada, dentro de la tina de lavado.
2. Coloque el selector "Tipo de lavado/desagüe" en la posición "Normal" o "Delicado".
3. Establezca el nivel de agua según el tamaño de la carga y comience el flujo de agua hasta alcanzar dicho nivel, entonces cierre el suministro de agua.
4. Para enjuagar, seleccione un tiempo entre 3 y 5 minutos en la perilla Tiempo.
5. Cuando el ciclo de enjuague finaliza, un emisor de señales acústicas le avisará.
6. Transfiera las prendas a la tina de centrifugado y programe un tiempo entre 3 y 5 minutos.
7. Drene el agua de la tina de lavado.
8. Si desea llevar a cabo un enjuague adicional, repita los pasos anteriores.

Relación Prendas/Peso

Prenda	Peso unitario
Camisas	200 g
Camisetas	80 g
Pantalones	300 g
Sudaderas	300 g
Ropa interior	50 g

Prenda	Peso unitario
Sábanas	300 g
Fundas	60 g
Toallas	500 g

Cuidado y limpieza

Después de usar la lavadora

1. Desconecte la clavija eléctrica.
2. Desconecte la manguera de alimentación.

Cuidado del gabinete

Limpie el gabinete usando un trapo suave y limpio. No use detergentes ni solventes ya que pueden dañar las superficies.

Limpieza del filtro atrapapelusas

1. Presione la lengüeta y retire el filtro atrapapelusas jalándolo hacia afuera.
2. Voltee la malla del filtro de adentro hacia afuera y enjuáguela con agua.
3. Una vez limpio, introduzca la orilla del filtro en la ranura y empújelo mientras presiona la lengüeta hacia abajo hasta que entre en su sitio.

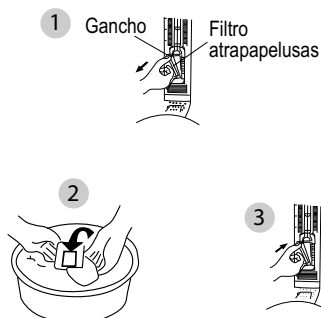

Válvula de desagüe sucia

1. Remueva la cubierta del filtro de desbordamiento, afloje la banda y desatornille la cubierta de la válvula haciéndola girar en sentido opuesto al de las manecillas del reloj. Retire la varilla de la válvula y limpie el interior.
2. Invierta la secuencia para reinstalar todas las partes en su sitio.

Evitando el congelamiento

1. Cierre la válvula de agua que alimenta a la lavadora. Desconecte la manguera de alimentación y vacíela.
2. Baje la manguera de desagüe y seleccione la posición "Drenar" de la perilla selectora "Tipo de lavado/desagüe" para vaciar toda el agua de la tina de lavado.

Si la lavadora se congeló

1. Coloque la manguera de alimentación en agua caliente, que no sobrepase 50 °C.
2. Vierta 2 litros de agua caliente que no sobrepase los 50 °C en la tina de lavado y déjela ahí por 10 minutos.
3. Instale la manguera de alimentación y abra la llave del suministro de agua para asegurarse de que la entrada y salida de agua funcionen apropiadamente.

Se atoró una prenda en la tina de centrifugado

1. Afloje y retire todos los tornillos que sujetan al marco de la lavadora.
2. Levante el marco usando sus dos manos.
3. Retire la prenda atorada.
4. Reinstale el marco de la lavadora presionándolo hacia abajo.
5. Reinstale y apriete los tornillos que sujetan al marco.

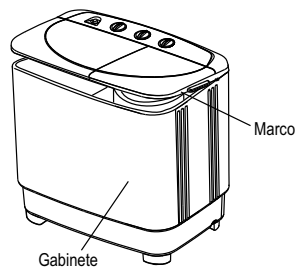

Bomba de agua sucia

1. Retire la cubierta trasera de la lavadora, presione el gancho que se encuentra en el agujero de desagüe de la bomba y jale hacia afuera la manguera de desagüe.
2. Limpie la bomba desde el agujero de desagüe.

Antes de que contacte al servicio

Problema	Qué hacer
La lavadora no funciona.	<ul style="list-style-type: none">• Hay un apagón.• La clavija eléctrica no está bien conectada.• La perilla selectora Tiempo o Centrifugado se encuentran en la posición "0" (apagado).
La lavadora no drena.	<ul style="list-style-type: none">• La manguera de desagüe está en una posición elevada.• La manguera de desagüe o un tubo interior del aparato están congelados.• La manguera de desagüe o un tubo interior del aparato están obstruidos.
Demasiado ruido.	<ul style="list-style-type: none">• Monedas u otros objetos sólidos dentro de la tina.
La lavadora produce demasiado ruido y se sacude.	<ul style="list-style-type: none">• Coloque la lavadora sobre un piso plano y nivelado.• El disco de la tina de centrifugado está mal colocado sobre la carga de ropa.• Hay una prenda atorada en la tina de centrifugado. Consulte la sección "Cuidado y limpieza".

Características eléctricas nominales

Tensión de alimentación	127 V ~
Potencia nominal de lavado	412 W
Potencia nominal de centrifugado	113 W
Frecuencia	60 Hz
Capacidad máxima de lavado	7,0 kg
Capacidad máxima de centrifugado	4,6 kg
Presión máxima/mínima de agua (Pa)	50/40 kPa

Cargas de lavado recomendadas

Carga normal

Pantalón de vestir	5 piezas
Camisas	5 piezas
Camisetas	5 piezas
Sudaderas	2 piezas
Ropa interior	5 piezas

Carga blancos

Sábanas	4 piezas
Fundas	2 piezas
Toallas	2 piezas

Póliza de garantía

Datos de identificación del producto	
Este formulario debe ser llenado por el distribuidor.	
Producto: _____	Número de serie: _____
Marca: _____	Distribuidor: _____
Modelo: _____	Firma o sello del establecimiento
Fecha en la que el consumidor recibe el producto _____	

Mabe, garantiza este producto en todas sus piezas, componentes y mano de obra por el tiempo de 1 año en su producto final -contado a partir de la fecha de recepción de conformidad del consumidor final- contra cualquier defecto de fabricación y funcionamiento durante el uso normal y doméstico de este producto. Incluye los gastos de transportación del producto que se deriven del cumplimiento de esta póliza dentro de su red de servicio. Esta garantía ampara únicamente el modelo, marca y serie referidos en los "datos de identificación del producto", ubicado en la parte superior del presente documento.

Conceptos cubiertos por la garantía

Defectos de fabricación que impidan total o parcialmente el correcto funcionamiento del aparato que se presente dentro de los términos de vigencia de esta garantía.

Esta garantía ampara todas las piezas y componentes del producto e incluye la mano de obra, así como el reemplazo de cualquier pieza o componente defectuoso sin costo adicional para el consumidor. Se incluyen también los gastos de transportación del producto que deriven del cumplimiento de la presente, dentro de cualquiera de nuestros centros de servicio indicados en el listado que se incluye en esta póliza.

La garantía no podrá hacerse efectiva en los siguientes casos:

- Cuando el producto se hubiese utilizado en condiciones distintas a las normales.
- Cuando el producto no hubiese sido operado de acuerdo con el instructivo de uso que se le acompaña.
- Cuando el producto hubiese sido alterado o reparado por personas y/o talleres de servicio no autorizado por Mabe.

Procedimiento para hacer efectiva la garantía

Para hacer efectiva la presente garantía, el consumidor deberá presentar esta póliza debidamente sellada por el establecimiento que vendió el producto, o la factura o recibo o comprobante con los datos de identificación de producto que se describen en esta póliza, en cualquiera de nuestros Centros de Servicio Técnico referidos en la presente póliza o llamando a los teléfonos del directorio incluido en este documento, en donde también los consumidores podrán obtener las partes, consumibles y accesorios correspondientes.

Centros de servicio técnico en México en donde los consumidores pueden hacer efectiva la garantía, obtener partes, componentes, consumibles y accesorios.

- **Acapulco**
Virgilio Uribe #26 Fracc. Costa Azul entre Andrés Sufrend y Jaime Cook
39850 Acapulco, Guerrero (01.744) 482.8075 y (01.744) 482.9045.
- **Aguascalientes**
Jardín del Encino #416. Lindavista
20270 Aguascalientes, Ags. (01.449) 978.7395
- **Cancún**
Av. Miguel Hidalgo Reg. 92 Manzanilla 47 Lote 10
77516 Cancún, Quintana Roo (01.998) 880.0760, 0820 y 0965
- **Cd. Juárez**
Porfirio Díaz #852 ExHípódromo
32330 Cd. Juárez, Chihuahua (01.656) 616.0418, 0453 y 0454
- **Cd. Victoria**
21 Olívia Ramirez #1333 Col. Pedro J. Méndez
87040 Cd. Victoria, Tamaulipas (01.834) 314.4830
- **Culiacán**
Blvd. E. Zapata #1585 Pte. Fracc. Los Pinos
80120 Culiacán, Sinaloa (01.667) 717.0353, 0458 y 714.1366
- **Chihuahua**
Av. Tecnológico #6107 Col. Lagos
31110 Chihuahua, Chihuahua (01.614) 413.7901, 7012 y 3693
- **Guadalajara**
Av. Inglaterra #4120 Guadalajara Technology Park
45010 Zapopan, Jalisco (01.33) 3669.3125
- **Cabo San Lucas**
Villas del Pacífico manzana 9 lote 38 Fracc. Portales
23473 Cabo San Lucas, B.C.S. (01.624) 146.4024
- **León**
Prolongación Juárez #2830-B, Plaza de Toros
37450 León, Guanajuato (01.477) 770-0003, 06 y 07
- **Mérida**
Calle 22 #323 X 13 y 13a. Ampliación Cd. Industrial
97288 Mérida, Yucatán (01.999) 946.0275, 0916, 3090, 3428 y 3429
- **México D.F. Norte**
Prol. Ings. Militares #156 San Lorenzo Tlaltemango
11210 México, D.F. (01.55) 5227.1000
- **México D.F. Oriente**
Oriente 140-A #189 1er. piso esq. Norte 21
Col. Moctezuma 2da. Sección
15500 México, D.F. (01.55) 5785.5997 y 2643.5042
- **México D.F. Sur**
Av. División del Norte #3281 Col. La Candelaria, Del. Coyoacán entre Árbol del Fuego y Pacífico
04380 México, D.F. (01.55) 5627.1033 y 1674.4886
- **Monterrey**
Carretera Miguel Alemán km 5 Vista sol
67130 Cd. Guadalupe, N.L. (01.81) 8369.7990
- **Piedras Negras**
Daniel Fariás #220 Norte Buenavista
26040 Piedras Negras, Coahuila (01.878) 783.2890
- **Puebla**
Calle 24 Sur #3532 (entre 35 y 37 Ote.)
Col. Santa Mónica
72540 Puebla, Puebla (01.222) 264.3731, 3490 y 3596
- **Querétaro**
Av. 5 de Febrero #1325 Zona Industrial Benito Juárez
76120 Querétaro, Oro. (01.442) 211.4741, 4697 y 4731
- **Reynosa**
Calle Dr. Puig #406 entre Dr. Calderón y Dr. Glz.
Col. Doctores
88690 Reynosa, Tamaulipas (01.899) 924.2254 y 924.6220
- **San Luis Potosí**
Manzanilla 10, Eje 128 s.n. Zona Industrial del Potosí
78090 San Luis Potosí, S.L.P. (01.444) 826.5688
- **Tampico**
Venustiano Carranza #502 Pte. Col. Centro
89400 Cd. Madero, Tamaulipas (01.833) 215.4067, 216.4666 y 216.2169
- **Tijuana**
Calle 17 #217 Libertad Parte Alta
22300 Tijuana, B.C. (01.664) 682.8217 y 19
- **Torreón**
Blvd. Torreón-Matamoros #6301 Ote.
Gustavo Díaz Ordaz
27080 Torreón, Coahuila (01.871) 721.5010 y 5070
- **Veracruz**
Paseo de Las Américas #400 esq. Av. Uruano, Centro comercial Plaza Santa Ana Predio Collado Boticaria
94298 Boca del Río, Veracruz (01.229) 921.1872, 2253, 9931 y 9934
- **Villahermosa**
Calle Carlos Green #119-C casi esq. con Av. Gregorio Méndez ATASTA
86100 Villahermosa, Tabasco (01.993) 354.7350, 7382, 7392 y 7397

El especialista en servicio de línea blanca

serviplus®

Tel. sin costo (dentro de México): **01.800.9029.900**
Internet: **www.serviplus.com.mx**

Recuerde que su producto está respaldado por SERVIPLUS, la empresa líder en Servicio para línea blanca, donde siempre encontrará el trato amable de profesionales dispuestos a resolver cualquier falla en el funcionamiento de su producto.

Además de respaldar la garantía de su producto, Serviplus le ofrece los siguientes servicios:

- Instalación de línea blanca
- Reparaciones con cargo para aparatos fuera de garantía
- Contratos de extensión de garantía
- Venta de refacciones originales

serviciomabe

El especialista en línea blanca



Servicio exclusivo para Argentina, Chile, Colombia y Perú

Argentina:

(5411) 4489.8900

Chile: 600.364.3000

www.serviciomabe.cl

Colombia:

Dentro de Bogotá (571) 489.7900

Fuera de Bogotá 01.900.555.6223

www.serviciomabe.com.co

Perú: 080070630

programacion.servicio@mabe.com.pe

México, D.F.
01-55-5227-1000

Monterrey
01-81-8369-7990

Guadalajara
01-33-3669-3125

Costa Rica
(506) 2277.2100

El Salvador
(503) 2527.9301
(503) 2208.1786

Honduras
(504) 221.0034
(504) 221.1285

Panamá
(507) 261.3911
(507) 261.3397

Ecuador
1800.73.7847

Guatemala
(502) 6685.6769
(502) 6685.6771

Nicaragua
(505) 2249.7867
(505) 2249.6952

Venezuela
(0501) 737.8475

Importado y/o comercializado por:

México

Mabe S.A. de C.V.
R.F.C.: MAB911203RR7
Paseo de Las Palmas #100
Col. Lomas de Chapultepec
Delegación Miguel Hidalgo
México D.F., C.P. 11000
Teléfono de servicio:
01.800.9029.900

Colombia

Mabe Colombia S.A.S.
Carrera 21 No. 74-100
Parque industrial Alta Suiza
Manizales - Caldas, Colombia
U.A.P. #141 de la DIAN
Teléfono de servicio:
1.800.516.223

Perú

Mabe Perú S.A.
Calle Los Antares No. 320 Torre
"A" Ofic. 701 Urb. La Alborada
Santiago de Surco - Lima
R.U.C. 20293670600
Teléfonos de servicio: 700.5590
y 0800.70630

Chile

Comercial Mabe Chile Ltda.
Av. Presidente Riesco No. 5711
piso 14, oficina 1403
Las Condes, Santiago, Chile
Teléfonos de servicio:
01.600.364.3000 / 376.8649

Ecuador

Mabe Ecuador
KM 14 ½ Vía Daule
Guayaquil - Ecuador
RUC: 0991321020001
Teléfono de servicio:
1.800.737.847

Venezuela

Mabe Venezuela C.A.
Av. Sanatorio del Avila, Urb.
Boleíta Norte, Edif. La Curacao
piso 1 al 3,
Caracas, zona postal 1060
RIF: J-00046480-4
Teléfono de servicio:
(501) 737.8475

Información aplica a Argentina **exclusivamente**

Certificado de garantía

Durante el plazo de 12 meses a partir de la fecha de compra de este aparato, KRONEN INTERNACIONAL S.A. fabricante y/o importador de este producto, garantiza y se compromete frente al comprador original a reparar o reponer la pieza cuya defectuosidad obedezca a causas de fabricación. Se entiende por reponer a la sustitución de la pieza por otra igual o similar a la original y que a juicio de KRONEN INTERNACIONAL S.A. asegure el correcto funcionamiento de la unidad, no obligándose la Empresa al cambio de la unidad completa.

La garantía quedará anulada si los defectos, faltas mecánicas o deterioros fueran ocasionados por uso abusivo, mal manejo y exceso o caída de tensión.

Caducará igualmente la validez de este certificado en los casos de culpa del adquirente, intervención de personal extraño al servicio técnico autorizado, cambio de propiedad, cambio de domicilio no informado, enmiendas o raspaduras en los datos consignados en este certificado o la factura de compra.

Las reparaciones se realizarán en un plazo máximo de (30) días a partir del recibo fehaciente de solicitud de reparación en nuestro Departamento de Servicio Técnico o Centro de Servicio Autorizado, quienes le otorgarán el número de "orden de servicio" correspondiente.

Este plazo podrá ampliarse por razones de fuerza mayor y casos fortuitos, debiendo previamente comunicarlo el Servicio al usuario.

En el caso de que las reparaciones no puedan efectuarse en el domicilio del comprador original, KRONEN INTERNACIONAL S.A. se hará cargo de los costos del flete y seguro necesarios para el traslado del producto a nuestros talleres o Centros de Servicio Autorizados en un radio máximo de 50 km. de los mismos.

Toda intervención de nuestro personal realizada a pedido del comprador, dentro del plazo de esta garantía, que no fuera originada por falta o defecto cubierto por este certificado, deberá ser abonada por el interesado de acuerdo a la tarifa vigente.

Se deja constancia que la garantía no cubre daños ocasionados al interior y exterior del gabinete producidos por roturas, golpes, rayaduras, caídas, etc., como así tampoco los plásticos y accesorios, las lámparas, ni los daños ocasionados por deficiencias o interrupciones que afecten el circuito eléctrico de conexión, o si los daños fueran producidos por causa de fuerza mayor o caso fortuito, y los ocasionados por mudanzas o traslados.

En ningún caso KRONEN INTERNACIONAL S.A. asume responsabilidad por ningún daño y/o perjuicio, sea directo y/o indirecto que pudiesen sufrir el adquirente, usuarios o terceros en relación al bien, no pudiendo interpretarse esta garantía como generadora de obligaciones distintas a las expresamente indicadas en el presente certificado de garantía.

RESPONSABILIDAD NORMAL DEL COMPRADOR ORIGINAL

1. Para que este certificado sea válido es imprescindible que el usuario acredite ante el servicio técnico autorizado por KRONEN INTERNACIONAL S.A. la fecha de compra mediante la factura oficial de compra del aparato, KRONEN INTERNACIONAL S.A. se reserva el derecho de cotejar la exactitud de estos datos contra los registros de control de salida de la Empresa.
2. Que los talones de la garantía sean completados con todos los datos solicitados, y el sello del comercio vendedor. Es de su interés exigirle al mismo que complete los datos que se solicitan en este certificado en el momento de la compra y guardarlo prolijamente, es único medio para gozar de esta garantía.
3. Antes de instalar y usar el aparato, leer cuidadosamente el manual de instrucciones, uso e instalación que se adjunta y respetar sus indicaciones.
4. Conectar correctamente el toma de alimentación previsto con conexión de cable a tierra.
5. Verificar que la tensión de línea corresponda a 220 V y 50 Hz.

IMPORTANTE

1. El presente certificado anula cualquier otra garantía implícita o explícita por la cual y expresamente no autorizamos a ninguna otra persona, sociedad o asociación a asumir por nuestra cuenta ninguna responsabilidad con respecto a nuestros productos.
2. Hacemos constar que esta unidad ha sido diseñada para uso familiar, por tal motivo su uso comercial, industrial o afectación a cualquier otro tipo de utilización no está amparado por esta garantía.
3. Cualquier gestión judicial a que pudiera dar lugar la presente, será resuelta ante la Justicia Ordinaria de la Capital Federal.

Identificación de la unidad

Propietario: _____
Lugar y fecha de compra: _____ Factura No.: _____
Firma y sello de la casa vendedora: _____

REGISTRO DEL CERTIFICADO DE GARANTÍA

Identificación de la unidad:

Nombre del propietario: _____
Calle: _____ No.: _____
Localidad: _____ Código postal: _____
Provincia: _____ Teléfono: _____
No. factura: _____ Fecha de compra: _____
Casa vendedora: _____

Información aplica a Chile **exclusivamente**

CERTIFICADO DE GARANTÍA

1 AÑO

CERTIFICADO DE GARANTÍA

1. COMERCIAL MABE CHILE LTDA. garantiza al comprador que el artefacto vendido ha sido revisado y comprobado su funcionamiento bajo condiciones normales de uso doméstico.
2. COMERCIAL MABE CHILE LTDA. se obliga durante el término de un año contado a partir de la fecha de compra de producto a reparar sin costo alguno las fallas causadas por defectos de los materiales, componentes o por defectos de fabricación.
Para hacer uso de esta garantía el cliente debe contar con la boleta, factura de compra o la guía de despacho respectiva.
Para solicitar servicio por parte de COMERCIAL MABE CHILE LTDA., el cliente debe contactar nuestro call center al número 376.8649 en la región metropolitana, al 600-364-3000 para el resto del país o en el sitio Web www.serviciomabe.cl
Así mismo, COMERCIAL MABE CHILE LTDA. se entiende autorizada para efectuar una revisión técnica del artefacto previa a la orden de reparación y/o sustitución del mismo. En todo caso el comprador conviene expresamente en que la sustitución del artefacto solo se procederá en caso de que, a pesar de la intervención técnica autorizada, el defecto sea de tal naturaleza que no sea factible su reparación, a juicio de COMERCIAL MABE CHILE LTDA.
3. EXCLUSIONES DE GARANTÍA: Esta garantía no cubre los daños causados por mal trato, accidente, por transporte, uso diferente al indicado en las instrucciones de manejo, por causas de las condiciones ambientales en que se instale o daños por uso inapropiado del artefacto como uso industrial o comercial en restaurantes, hoteles, moteles, lavanderías, hogares de acogida, casas de reposo, fábricas. Tampoco cubre averías causadas por el empleo de energía eléctrica diferente a la especificada, daños causados por fluctuaciones de voltaje o ciclaje, o por causas fuera del control de COMERCIAL MABE CHILE LTDA. como corto circuito, sobrecargas accidentales en la línea de alimentación o sobrecargas por causa de descargas eléctricas, intervención técnica no autorizada, y en fin, cualquier otra causa semejante a las anteriores.
En el caso de incurrir en destapes de bomba de lavadora, corrección de instalaciones que afecten el funcionamiento correcto del producto hechas por personal ajeno a COMERCIAL MABE CHILE LTDA., deben ser pagadas por el consumidor final al servicio técnico asignado para atenderlo.
4. CANCELACION DE LA GARANTÍA: Este certificado quedará automáticamente cancelado por las siguientes causas:
 - a) Intervención técnica del artefacto por personas no autorizadas por COMERCIAL MABE CHILE LTDA., ya sea en la instalación o reparación de los productos que requieren ser intervenidos o abiertos para su correcto funcionamiento como son los equipos de Aire Acondicionado, Máquinas Lavadoras y Secadoras de uso comercial o Doméstico y cualquier producto comercializado por la compañía.
 - b) Por eliminación o modificación de los números de serie o la rotura de cualquier sello que el artefacto lleva.
 - c) Por la alteración o falsedad de la información suministrada en este certificado.
 - d) Por el vencimiento del término de vigencia de la garantía.
5. COMERCIAL MABE CHILE LTDA. no asumirá, ni autoriza asumir a su nombre otras obligaciones en relación con la venta de artefactos o cualquiera de sus partes, diferentes a las contempladas en este certificado.

ADVERTENCIA

Las visitas de nuestros técnicos por causas injustificadas, dan lugar al pago por parte del usuario del valor correspondiente al transporte y el tiempo del técnico.
Rogamos por lo tanto, antes de solicitar un servicio, comprobar todos los puntos acerca del funcionamiento indicados en el manual de instrucciones.

mabe



Información aplica a Colombia **exclusivamente**

- Mabe garantiza la disponibilidad de repuestos por cinco (5) años.
- El cubrimiento de los gastos de transportación podrían variar dependiendo de la localidad del usuario final.

Cancelación de la garantía

El amparado bajo la garantía quedará automáticamente cancelada por las siguientes causas:

- Por la eliminación o modificación del número de serie o la ruptura de cualquier sello que tenga el artefacto.
- Por la alteración de la información suministrada en este certificado o sobre el producto.

Mabe no asumirá ni autorizará asumir a su nombre otras obligaciones en relación con la venta del producto o cualquiera de sus partes, diferentes a las contempladas en este certificado.

ADVERTENCIAS:

- Esta garantía no es de cubrimiento internacional, solo tiene vigencia en el país donde fue adquirido el producto, de acuerdo con los términos establecidos para cada país por parte del fabricante y respetando las leyes de garantía del mismo. Para respaldar el origen del producto, es necesario que el usuario presente el documento de compra o factura, si así se le requiere.
- Pasado un (1) mes a partir de la fecha prevista para la devolución o la fecha en que el consumidor debía aceptar o rechazar expresamente el servicio, y no acuda a retirar el bien, el Centro de Servicio Técnico lo requerirá para que lo retire dentro de los dos (2) meses siguientes a la remisión de la comunicación. Si el consumidor no lo retira, se entenderá por ley que abandona el bien. En dado caso, el Centro de Servicio Técnico dispondrá del mismo conforme con la reglamentación que expida el gobierno nacional para tal efecto. Los gastos que se deriven por el abandono del bien (almacenamiento, bodegaje y mantenimiento), deberán ser asumidos por el consumidor.

IMPORTANTE: Las siguientes condiciones no se consideran como uso normal del aparato por lo que deben tenerse en cuenta para hacer válida esta garantía. La garantía no podrá hacerse efectiva en los siguientes casos:

- El uso del aparato con fines comerciales, de prestación de servicios o cualquier otro propósito que no sea estrictamente doméstico.
- Daños causados por fluctuaciones de voltaje provocadas por corto circuito, sobrecargas accidentales en la línea de alimentación o sobrecargas por causa de descargas eléctricas.
- Daños por uso de partes que no sean genuinas.
- Daños en el producto causados por su transportación, cuando esta sea por cuenta del consumidor.
- Daños al producto causados por accidente, fuego, inundaciones o actos de la naturaleza.
- Cualquier otra condición de instalación y operación diferente a la especificada en el instructivo de uso.
- Daños ocasionados por mal manejo del cliente, por animales (roedores, insectos, otros), por polvo o por causa de las condiciones ambientales en que se instale el producto.

serviciomabe

El especialista en línea blanca

